

RX-V371

Guide de référence rapide

■ Accessoires

Les accessoires suivants sont livrés avec le produit.

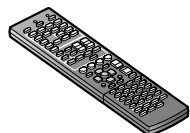

Boîtier de télécommande

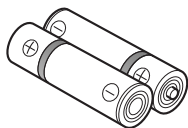

Piles (2) (AAA, R03, UM-4)

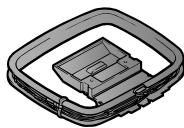

Antenne cadre AM



Antenne intérieure FM

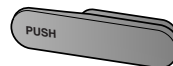

Cache d'entrée VIDEO AUX

Préparation de la télécommande

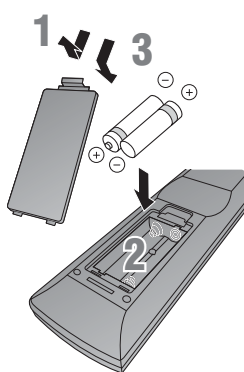

- 1** Détachez le couvercle du logement des piles.
- 2** Insérez les deux piles AAA fournies dans le boîtier de piles en respectant les repères de polarité.
- 3** Reposez le couvercle du logement en place en l'encliquetant.

■ Éléments nécessaires pour le raccordement

Enceintes



Ex.

Enceinte avant



Ex.

Enceinte centrale



Ex.

Enceinte d'ambiance



Ex.

Caisson de graves amplifié

- Utilisez des enceintes avec une impédance d'au moins 6 Ω.
- Si vous utilisez un téléviseur CRT, nous vous recommandons d'utiliser des enceintes à blindage magnétique.
- Préparez au moins deux enceintes (pour l'avant). Les autres enceintes sont, dans l'ordre de priorité, les suivantes :
 - 1 Deux enceintes d'ambiance
 - 2 Une enceinte centrale

Appareils externes



Téléviseur



Appareil de lecture tel que des lecteurs BD (Blu-ray Disc)/DVD

Câble

- Câbles pour le raccordement d'appareils externes (peuvent varier en fonction des appareils que vous raccordez)
- Câbles d'enceinte (une quantité égale au nombre d'enceintes que vous raccordez)
- Câble de broche audio (pour caisson de graves)

Raccordez et installez comme suit, la première fois que vous utilisez l'appareil.

Reportez-vous aux explications suivantes concernant les raccordements pour chaque numéro.

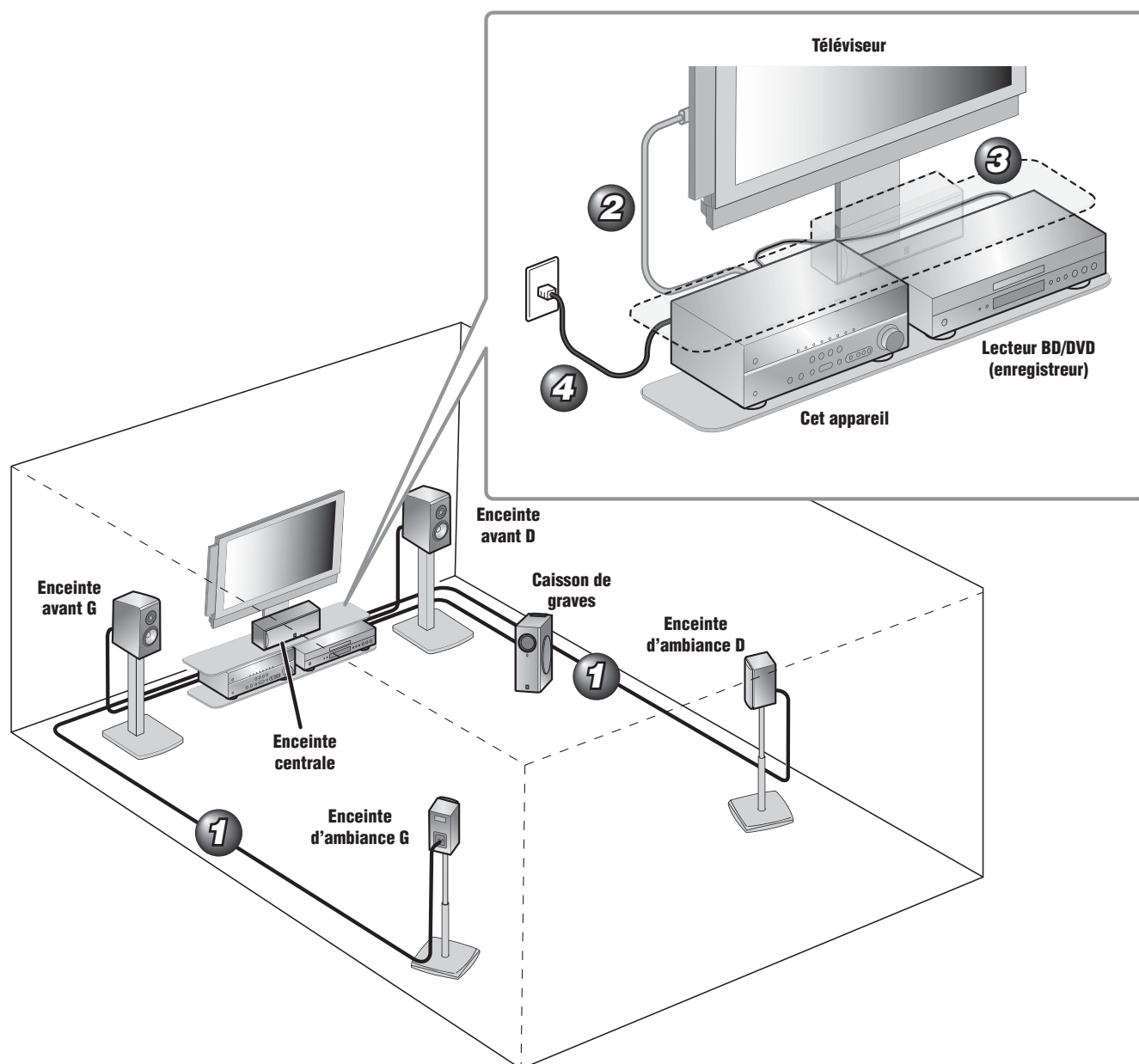

- 1 Raccordez les enceintes
- 2 Raccordez un téléviseur
- 3 Raccordez l'appareil de lecture tel que des lecteurs et enregistreurs BD/DVD
- 4 Raccordez le câble d'alimentation et mettez l'appareil sous tension

Une fois le raccordement et l'installation terminés, configurez les paramètres des enceintes 5 .

1 Raccordez les enceintes

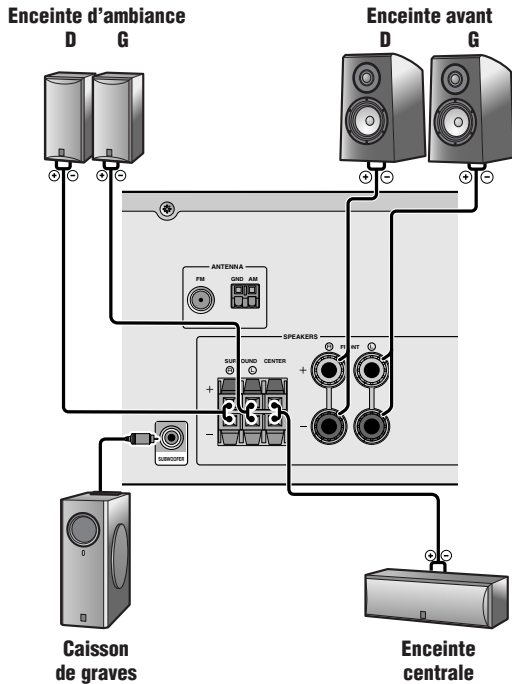

Raccordement des enceintes avant

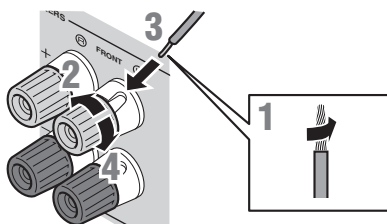

- 1 Enlevez environ 10mm d'isolation aux extrémités des câbles d'enceinte et torsadez les fils nus des câbles solidement pour empêcher les courts-circuits.
- 2 Desserrez les bornes d'enceinte.
- 3 Insérez le fil nu du câble d'enceinte dans l'écartement sur le côté de la borne.
- 4 Serrez la borne.

Raccordement de la fiche banane (Sauf modèles pour le Royaume-Uni, l'Europe, l'Asie et la Corée)

Serrez la borne et insérez la fiche banane dans l'orifice de la borne.

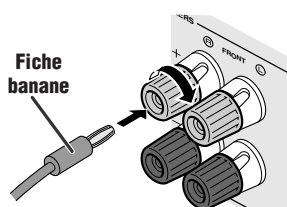

Attention :

- Enlevez le câble d'alimentation de cet appareil de la prise secteur avant de raccorder les enceintes.
- En général, les câbles d'enceinte sont composés de deux câbles isolés parallèles. Un de ces câbles est de couleur différente ou présente une ligne tout le long du câble pour indiquer une polarité différente. Insérez le câble de couleur différente (ou ligné) dans la borne « + » (positive, rouge) sur cet appareil et les enceintes, et l'autre câble dans la borne « - » (négative, noire).
- Veillez à ce que le noyau du câble de l'enceinte ne touche rien ou qu'il n'entre en contact avec les parties métalliques de cet appareil. Ce contact risque d'endommager l'appareil ou les enceintes. Si un court-circuit survient au niveau des câbles de l'enceinte, « CHECK SP WIRES! » apparaît sur l'afficheur de la face avant lorsque l'appareil est mis sous tension.
- Pour le raccordement d'enceintes de 6 Ω, réglez l'impédance de l'enceinte sur 6 Ω avant de procéder aux raccordements. Reportez-vous au Mode d'emploi pour plus d'informations sur les réglages.

Raccordement des enceintes centrales / enceintes d'ambiance

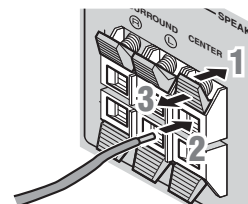

- 1 Abaissez la languette sur la borne de l'enceinte.
- 2 Insérez l'extrémité du câble de l'enceinte dans la borne.
- 3 Soulevez la languette pour fixer le câble de l'enceinte.

Raccordement du caisson de graves

- 1 Raccordez la prise d'entrée du caisson de graves à la prise SUBWOOFER de l'appareil à l'aide d'un câble à broche audio.

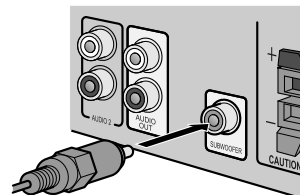

- 2 Réglez le volume du caisson de graves comme suit.
Volume : réglez le volume à environ la moitié (ou légèrement plus bas que la moitié).
Fréquence de transition (si disponible) : réglez au maximum.

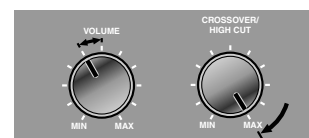

Exemples de caisson de graves

2 Raccordez un téléviseur

L'entrée vidéo sur cet appareil est émise vers un téléviseur à l'aide de prises de sortie du même genre.

Une fois que vous avez effectué les raccordements à l'aide des différents types de vidéo tels que HDMI et vidéo à composantes, faites la même chose avec votre téléviseur. Veillez à faire basculer la source d'entrée sur votre téléviseur pour correspondre à l'appareil de lecture lorsque vous regardez la télévision.

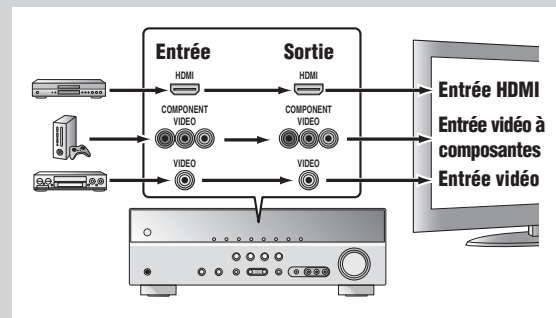

Si votre téléviseur est muni de plusieurs entrées, procédez au raccordement dans l'ordre suivant (de A à C).

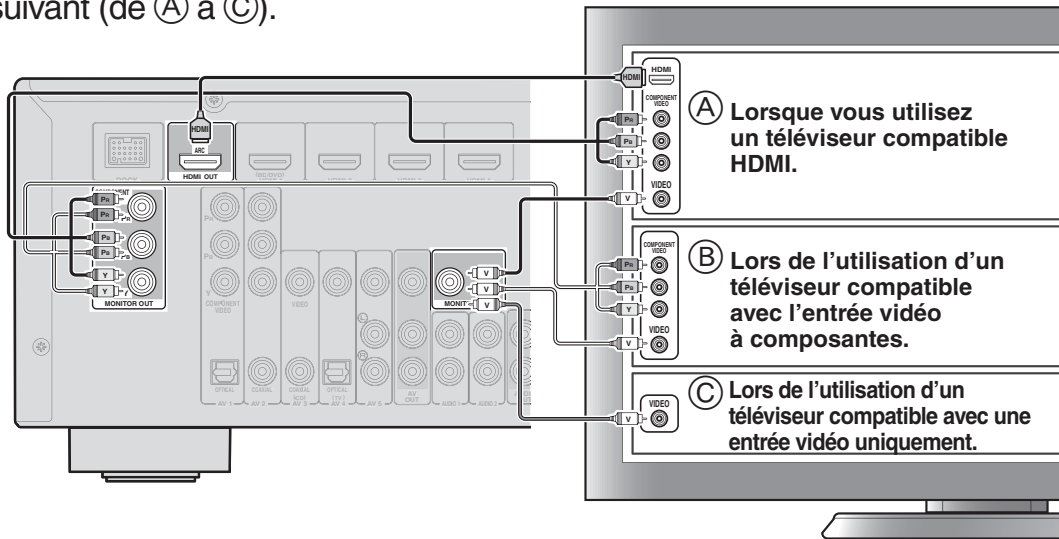

Ecoute d'un son TV

Pour lire un son TV sur cet appareil, raccordez la sortie audio du téléviseur à cet appareil.

Raccordez les prises d'entrée suivantes en les faisant correspondre aux prises de sortie audio sur votre téléviseur. Lorsque vous regardez votre téléviseur, sélectionnez la source d'entrée appropriée sur l'appareil.

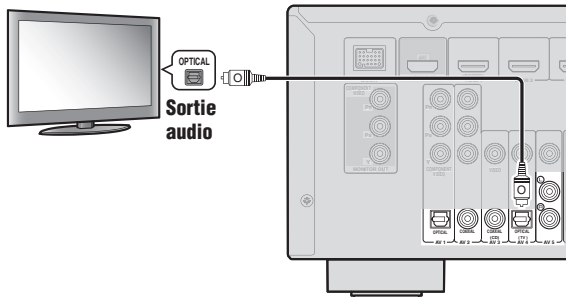

Sortie audio du téléviseur	Prise d'entrée sur cet appareil
Sortie numérique optique	AV1 ou AV4
Sortie numérique coaxiale	AV2 ou AV3
Sortie analogique	AV5, AUDIO1, AUDIO2 ou V-AUX
HDMI Audio Return Channel (Décrit dans la colonne de droite)	HDMI OUT

* Le raccordement à AV4 vous permet de lire du son d'un téléviseur en appuyant simplement sur la touche « TV » sous la touche « SCENE ».

Lors de l'utilisation d'un téléviseur compatible HDMI prenant en charge les fonctions Audio Return Channel et les fonctions de commande / ou HDMI (Ex. Panasonic VIERA Link), vous pouvez profiter du son TV sur cet appareil comme suit :

Lors de l'utilisation d'un téléviseur qui prend en charge les fonctions Audio Return Channel et les fonctions de commande HDMI

La sortie audio / vidéo de l'appareil et la sortie audio du téléviseur vers l'appareil sont possible à l'aide d'un simple câble HDMI.

La source d'entrée est automatiquement changée pour correspondre aux opérations effectuées sur le téléviseur ce qui rend la commande du son du téléviseur plus facile à utiliser. Pour les raccordements et les réglages, reportez-vous à la section « Entrée de simple câble HDMI au son TV avec fonction Audio Return Channel » dans le Mode d'emploi.

Lors de l'utilisation d'un téléviseur qui prend en charge les fonctions de commande HDMI

Lorsque les fonctions de commande HDMI sont activées sur l'appareil, la source d'entrée peut être automatiquement changée pour correspondre aux opérations effectuées sur le téléviseur.

Pour les raccordements et les réglages, reportez-vous à la section « Permutation automatique de la source d'entrée sur cet appareil lors de l'écoute d'un son TV » dans le Mode d'emploi.

3 Raccordez l'appareil de lecture tel que des lecteurs et enregistreurs BD/DVD

Si votre appareil de lecture est muni de plusieurs sorties audio/vidéo, raccordez en suivant la priorité suivante (de A à D) afin de profiter de sons et d'images de qualité supérieure.

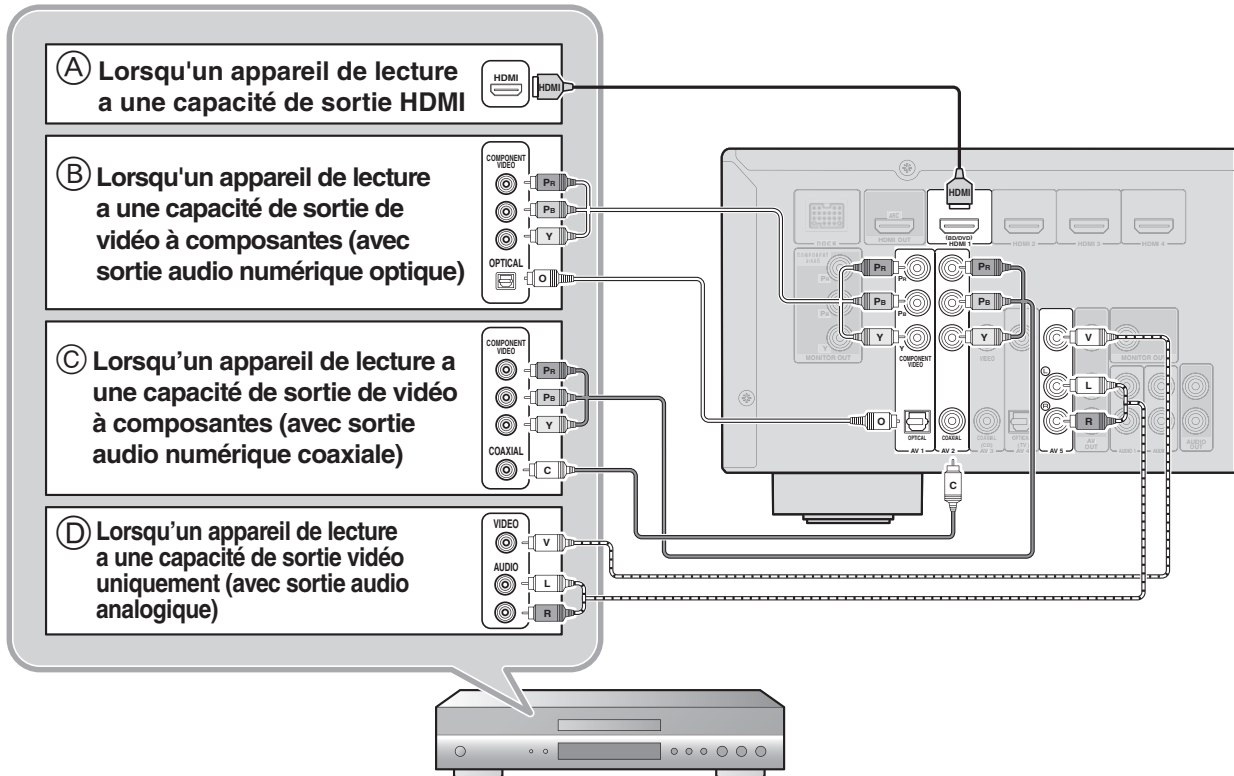

- Lors de la lecture, sélectionnez la source d'entrée correspond à la prise raccordée.
- La connexion à HDMI1 vous permet de sélectionner l'entrée HDMI simplement en appuyant sur la touche « BD/DVD » sous « SCENE ».
- La connexion à AV3 vous permet de sélectionner l'entrée AV3 simplement en appuyant sur la touche « CD » sous « SCENE ».
- Si nécessaire, vous pouvez raccorder des appareils qui ne peuvent pas être raccordés à l'aide des méthodes ci-dessus, tels que des appareils qui restituent des vidéos des prises de sortie vidéo à composantes à partir de prises de sortie analogique. Reportez-vous au Mode d'emploi pour de plus amples détails.

4 Raccordez le câble d'alimentation et mettez l'appareil sous tension

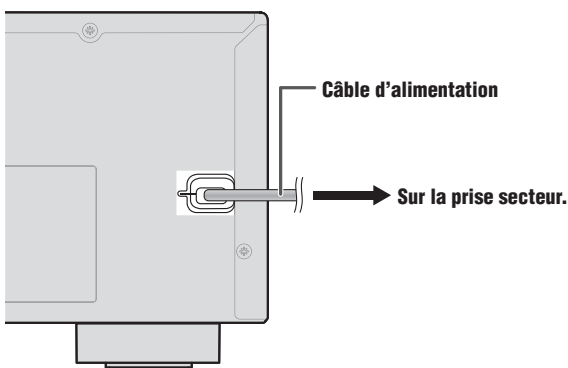

Veillez à le pointer directement sur le capteur de télécommande de l'appareil pour en assurer le fonctionnement.

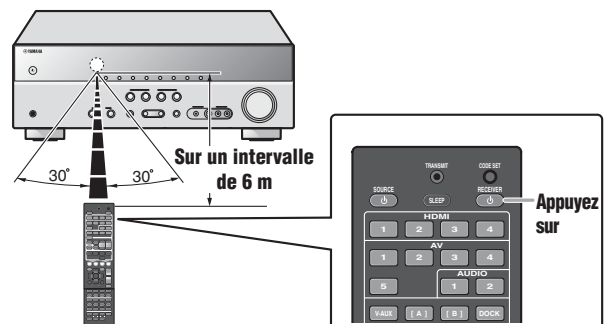

5 Configurez les paramètres des enceintes

Une fois le raccordement terminé, réglez l'état, la taille et le volume de chaque enceinte de sorte que la sortie soit normale.

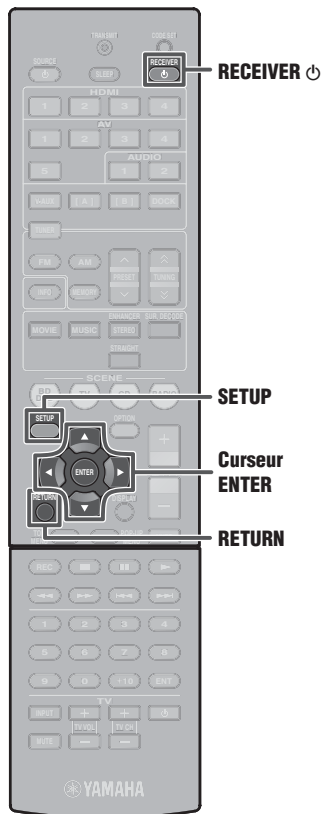

ETAPE 1 : Affichage du menu de réglages

- 1 Appuyez sur **RECEIVER** sur le boîtier de la télécommande pour mettre l'appareil sous tension.
- 2 Appuyez sur **SETUP** sur le boîtier de télécommande.
- 3 Assurez-vous que « Speaker Setup » apparaisse et appuyez sur **ENTER**.



Ceci termine l'étape 1.

ETAPE 2 : Définition de l'état et de la taille des enceintes

Les réglages à l'étape 2 sont inutiles une configuration avec les enceintes suivantes :

- Enceinte avant : le diamètre du haut-parleur des graves est de 16 cm minimum
- Enceintes centrales/d'ambiance : le diamètre du haut-parleur des graves est de 16 cm maximum
- Subwoofer : raccordé

- 4 Assurez-vous que « Config » apparaisse et appuyez sur **ENTER**.



- 5 Utilisez le **curseur** / pour sélectionner l'enceinte (caisson de graves) que vous souhaitez configurer, ensuite, utilisez le **curseur** / pour sélectionner l'état et la taille de l'enceinte.

Information	Description	Réglage
Subwoofer	Règle l'état du caisson de graves.	Yes/None
Front	Sélectionne la taille (capacité de reproduction sonore) de vos enceintes avant.	Small/Large
Center	Sélectionne la taille des enceintes centrales. Choisissez « None » si vous n'avez pas d'enceinte connectée.	None/Small/Large
Sur. LR	Sélectionne la taille des enceintes d'ambiance. Choisissez « None » si vous n'avez pas d'enceinte connectée.	None/Small/Large
Crossover	Un son avec une fréquence inférieure à cette limite sera restitué à partir du caisson de graves ou des enceintes avant.	40 Hz à 200 Hz
SWFR Phase	Bascule la phase du caisson de graves.	NRM/REV
Extra Bass	Choisit de lire les appareils basse fréquence de voie avant via les enceintes avant ou le caisson de graves (Off), ou via le caisson de graves et les enceintes avant (On).	On/Off

- Que vous régliez ou non « Crossover », « SWFR Phase », et « Extra Bass » est en option. Vérifiez comment les effets retentissent, ensuite, configurez-les à votre convenance.
- Utilisez ce qui suit comme référence lors du réglage des tailles d'enceintes.

Une fois les réglages terminés pour une enceinte, répétez la même procédure pour toutes les enceintes pour terminer les réglages.

- 6 Appuyez sur **RETURN** lorsque le réglage est terminé.

Ceci termine l'étape 2.

ETAPE 3 : Définition de la distance depuis le point d'écoute

- 7 Appuyez sur le **curseur** pour afficher « Distance » ensuite, appuyez sur **ENTER**.



Continue à la page suivante

- 8** Appuyez sur le **curseur** Δ / ∇ pour sélectionner l'enceinte (caisson des graves) que vous souhaitez configurer, ensuite, appuyez sur le **curseur** \triangleleft / \triangleright pour régler la distance.

Si nécessaire, vous pouvez changer les unités de réglage sous « Unit ».

Information	Description	Réglage
Unit	Alterne entre les unités de réglages (pieds / mètres).	feet (ft) / meters (m)
Front L	Enceinte avant G	1,0 ft à 80,0 ft (0,30 m à 24,0 m)
Front R	Enceinte avant D	1,0 ft à 80,0 ft (0,30 m à 24,0 m)
Center	Enceinte centrale	1,0 ft à 80,0 ft (0,30 m à 24,0 m)
Sur. L	Enceinte d'ambiance G	1,0 ft à 80,0 ft (0,30 m à 24,0 m)
Sur. R	Enceinte d'ambiance D	1,0 ft à 80,0 ft (0,30 m à 24,0 m)
SWFR	Caisson de graves	1,0 ft à 80,0 ft (0,30 m à 24,0 m)

Une fois les réglages terminés pour une enceinte, répétez la même procédure pour toutes les enceintes pour terminer les réglages.

- 9** Appuyez sur **RETURN** lorsque le réglage est terminé.

Ceci termine l'étape 3.

ETAPE 4 : Lecture d'une tonalité d'essai

- 10** Appuyez à plusieurs reprises sur le **curseur** ∇ pour afficher « Test Tone » ensuite, appuyez sur **ENTER**.



- 11** Utilisez le **curseur** \triangleleft / \triangleright pour sélectionner « On ».

Une tonalité d'essai est lue depuis les enceintes dès que vous sélectionnez « On ». La tonalité d'essai est lue à la manière des aiguilles d'une montre. Seules les enceintes configurées pour être utilisées à l'étape 5 restituent la tonalité d'essai.

- 12** Assurez-vous que la tonalité d'essai est lue et appuyez sur **RETURN**.

Ceci termine l'étape 4.

ETAPE 5 : Réglage du volume

- 13** Appuyez à plusieurs reprises sur le **curseur** Δ pour afficher « Level » ensuite, appuyez sur **ENTER**.



- 14** Utilisez le **curseur** Δ / ∇ pour alterner l'enceinte qui restitue la tonalité d'essai, en recherchant des enceintes dont le niveau du volume est différent des autres.

L'afficheur de la face avant indique l'enceinte qui restitue la tonalité d'essai. Seules les enceintes configurées pour être utilisées à l'étape 5 restituent la tonalité d'essai.

Information	Enceintes
FL	Enceinte avant G
FR	Enceinte avant D
C	Enceinte centrale
SL	Enceinte d'ambiance G
SR	Enceinte d'ambiance D
SWFR	Caisson de graves

- 15** Si vous trouvez une enceinte dont le niveau du volume est différent des autres, utilisez le **curseur** \triangleleft / \triangleright pour régler le volume. Utilisez l'enceinte avant G ou D comme défaut lors du réglage des volumes.

Pour augmenter le volume : Appuyez sur le **curseur** \triangleright .
Pour abaisser le volume : Appuyez sur le **curseur** \triangleleft .

- 16** Répétez les étapes 14 et 15 pour régler, selon vos préférences, l'équilibre du volume pour toutes les enceintes.

- 17** Appuyez sur **RETURN** lorsque le réglage est terminé.

Revenez au menu précédent.
Ceci termine l'étape 5.

- 18** Répétez les procédures de 10 à 12 (étape 4) pour arrêter la lecture de la tonalité d'essai.

- 19** Une fois tous les réglages terminés, appuyez sur **SETUP** pour fermer le menu Setup.

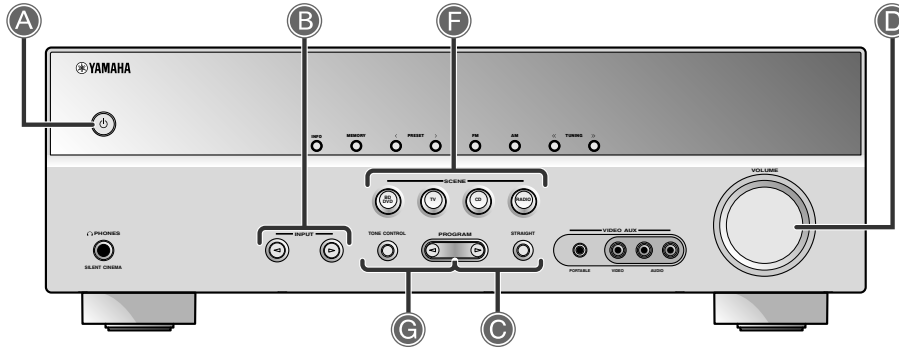

A Fait permuter cet appareil entre les modes de mise en service et mise en veille

Cet appareil alterne entre les modes de mise en service et de mise en veille chaque fois que vous appuyez sur cette touche.

B Choisissez une source d'entrée à écouter

Le nom de la source d'entrée sélectionnée apparaît sur l'afficheur de la face avant.



C Sélectionnez les corrections de champ sonore et les décodeurs sonores

Face avant	Boîtier de télécommande	Description
	MOVIE	Sélectionne des corrections de champ sonore optimisées pour regarder des films, des comédies et du sport.
	MUSIC ENHANCER	Sélectionne des corrections de champ sonore optimisées pour apprécier de la musique.
	STEREO SUR.DECODE	Sélectionne les réglages pour la lecture stéréo ou des amplificateurs pour un son comprimé.
	STRAIGHT	Sélectionne des décodeurs d'ambiance tels que Dolby Pro Logic II.
	STRAIGHT	Bascule sur le mode de décodage direct pour une reproduction fidèle de son / vidéo.

D Règle le niveau du volume

Le niveau du volume actuel est indiqué sur l'afficheur de la face avant.



E Met le son en sourdine

Le témoin clignote alors que le son est mis en sourdine.

F Alterne entre les réglages d'entrée

Vous pouvez alterner les sources d'entrée et les corrections de champ sonore d'une seule touche.

SCENE	Entrée	Correction de champ sonore
BD/DVD	HDMI 1	STRAIGHT
TV	AV4	STRAIGHT
CD	AV3	STRAIGHT
RADIO	TUNER	5ch Enhancer

- Appuyer et maintenir cette touche enfoncée vous permet d'enregistrer les sources d'entrée/corrections de champ sonore.
- Appuyez sur cette touche lorsque cet appareil est en mode de mise en veille pour mettre l'appareil sous tension.

G Réglage des aigus/graves (Correction des tonalités)

1 Appuyez sur **TONE CONTROL** pour sélectionner « Treble » ou « Bass. »



2 Appuyez sur **PROGRAM** < / > pour augmenter le réglage.

- Vous pouvez régler la correction des tonalités pour enceintes et casques séparément. Raccordez le casque lors du réglage de la correction des tonalités du casque.
- Si vous accentuez la balance des tonalités de manière extrême, les sons risquent de ne pas correspondre à ceux d'autres voies.

