

# RX-V371

## Guía de referencia rápida

\*Excepto para China

### ■ Accesorios

Con este producto se suministran los siguientes accesorios.



Mando a distancia

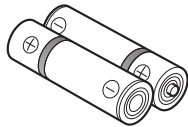

Pilas (2) (AAA, R03, UM-4)

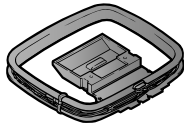

Antena de cuadro AM



Antena FM interior

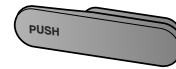

Tapa de la entrada  
VIDEO AUX



Micrófono YPAO

### Preparación del mando a distancia

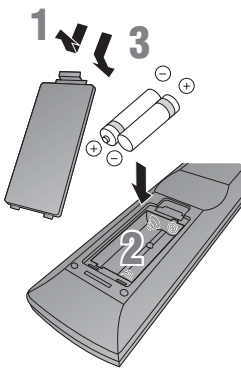

- 1 Retire la tapa del compartimento de las pilas.
- 2 Introduzca las dos pilas AAA suministradas en el compartimento de las pilas, siguiendo las marcas de polaridad.
- 3 Cierre a presión la tapa del compartimento de las pilas.

Asegúrese de apuntar directamente el mando a distancia al sensor de mando a distancia de esta unidad durante el funcionamiento.

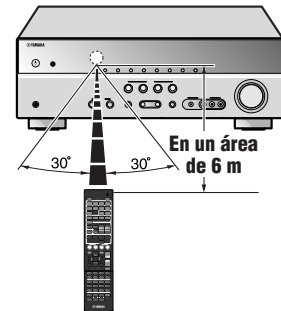

### ■ Artículos necesarios para la conexión

#### Altavoces



Altavoz delantero

Ej.



Altavoz central

Ej.



Altavoz surround

Ej.



Subwoofer activo

Ej.

- Utilice altavoces con una impedancia de al menos 6 Ω.
- Si está utilizando un TV CRT, le recomendamos utilizar altavoces con blindaje antimagnético.
- Prepare al menos dos altavoces (para la parte delantera). El orden de prioridad de los demás altavoces es el siguiente:
  - 1 Dos altavoces surround
  - 2 Un altavoz central

#### Componentes externos



TV



Dispositivo de reproducción  
como reproductores BD  
(Blu-ray Disc)/DVD

#### Cable

- Cables para conectar componentes externos (pueden variar según los dispositivos que vaya a conectar)
- Cables de los altavoces (una cantidad que coincida con el número de altavoces que vaya a conectar)
- Cable de audio con patillas (para subwoofer)

Realice las conexiones y la instalación como se indica a continuación la primera vez que utilice esta unidad.

Vea las explicaciones siguientes sobre las conexiones de cada número.

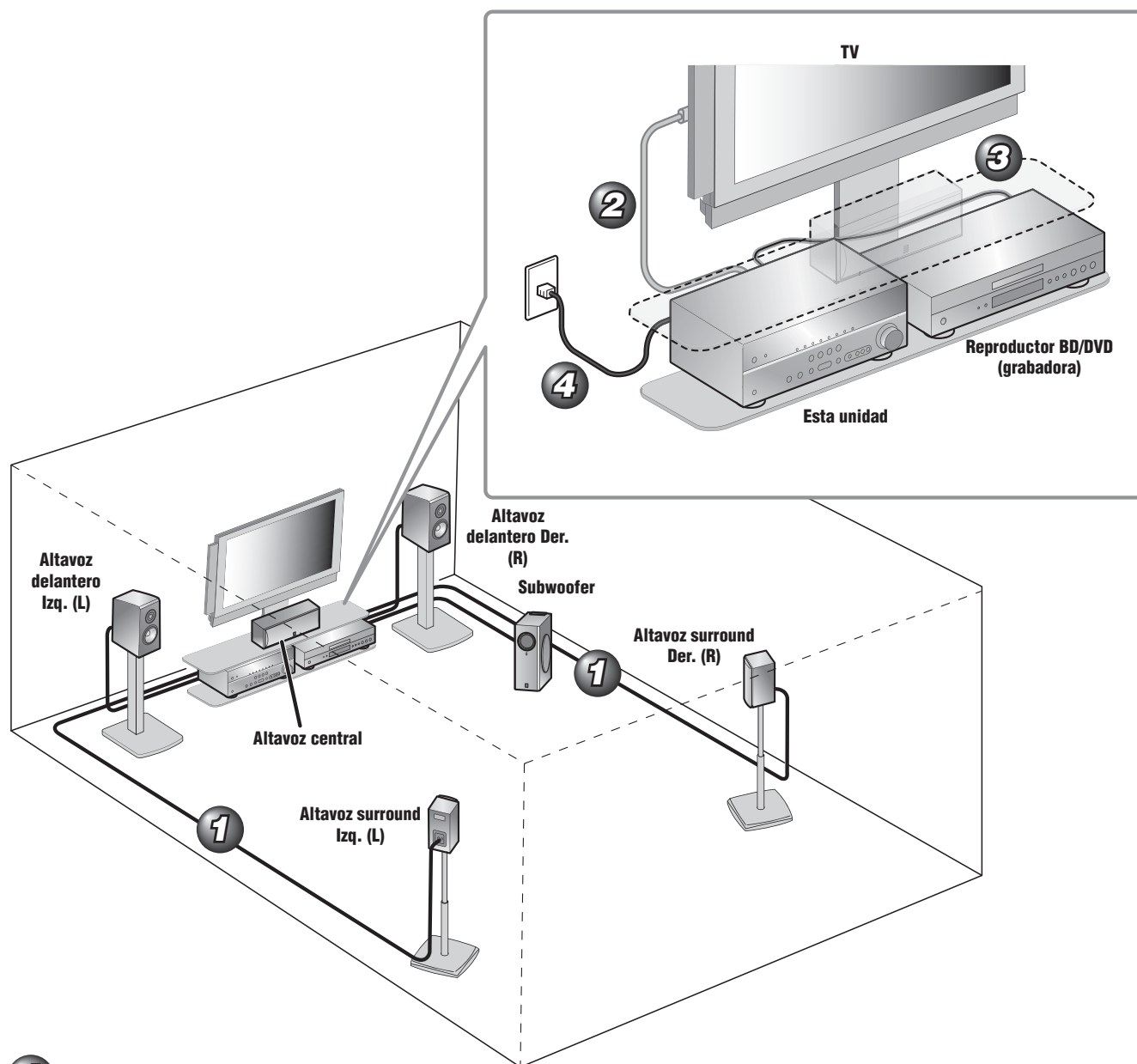

- 1** Conecte los altavoces
- 2** Conecte un TV
- 3** Conecte un dispositivo de reproducción, como grabadoras y reproductores BD/DVD
- 4** Ajuste el **VOLTAGE SELECTOR** y conecte el cable de alimentación de CA (Modelos de Asia y General)  
Conecte el cable de alimentación de CA (Otros modelos)

Una vez realizadas las conexiones y finalizada la instalación, configure los parámetros de los altavoces automáticamente **5**.

# 1 Conecte los altavoces

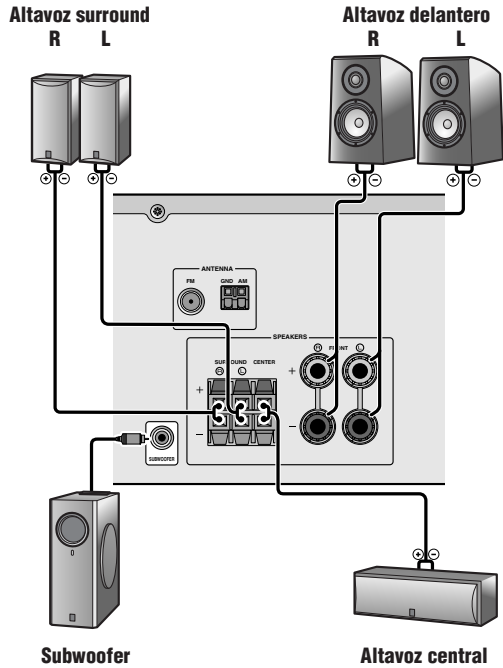

## Precaución:

- Antes de conectar los altavoces, retire el cable de alimentación de CA de esta unidad de la toma de corriente.
- Generalmente, los cables de los altavoces se componen de dos filamentos aislados paralelos. Uno de estos cables es de color distinto o tiene una línea que discurre a lo largo del mismo, para indicar una polaridad diferente. Introduzca el cable de color (o línea) diferente en el terminal "+" (positivo, rojo) en esta unidad y los altavoces, y el otro cable en el terminal "-" (menos, negro).
- Procure que el centro del cable del altavoz no toque nada ni entre en contacto con las zonas metálicas de esta unidad. Esto puede dañar esta unidad o los altavoces. Si se produce un cortocircuito en los cables de los altavoces, aparece "CHECK SP WIRES!" en el visor del panel delantero cuando se enciende esta unidad.

## Conexión de los altavoces centrales / altavoces surround

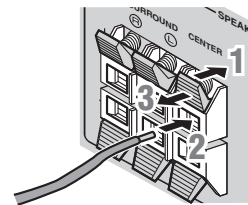

- 1 Presione hacia abajo la lengüeta del terminal del altavoz.
- 2 Introduzca el extremo del cable del altavoz en el terminal.
- 3 Levante la lengüeta para fijar el cable del altavoz en posición.

## Conexión de los altavoces delanteros

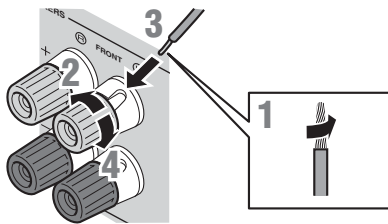

- 1 Quite aproximadamente 10 mm de aislamiento de los extremos de los cables de los altavoces y retuerza juntos los hilos expuestos de los cables para evitar cortocircuitos.
- 2 Afloje los terminales de los altavoces.
- 3 Introduzca el hilo pelado del cable del altavoz en el hueco del lado del terminal.
- 4 Apriete el terminal.

## Conexión del subwoofer

- 1 Conecte el terminal de entrada del subwoofer al terminal SUBWOOFER de esta unidad con un cable de audio con clavija.

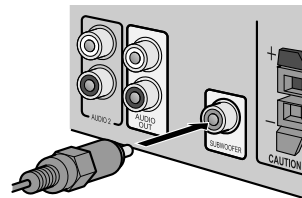

- 2 Ajuste el volumen del subwoofer de la siguiente manera.

Volumen: Ajústelo a la mitad del volumen aproximadamente (o ligeramente menos de la mitad).  
Frecuencia de cruce (si está disponible): Ajústela al máximo.

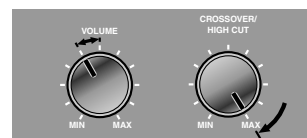

Ejemplos de subwoofer

## Conexión del conector tipo banana (Modelos del R.U., Europa, Asia y Corea)

Apriete la perilla e inserte el conector tipo banana en el extremo del terminal.

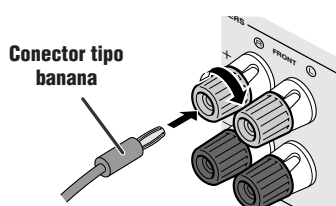

## 2 Conecte un TV

La entrada de vídeo a esta unidad se transmite a un TV utilizando terminales de salida del mismo tipo.

Si ha realizado conexiones utilizando diferentes tipos de vídeo, como por ejemplo, HDMI y vídeo componente, efectúe la misma conexión con su TV. A la hora de la visualización, asegúrese de cambiar la fuente de entrada en su TV para que coincida con el dispositivo de reproducción.

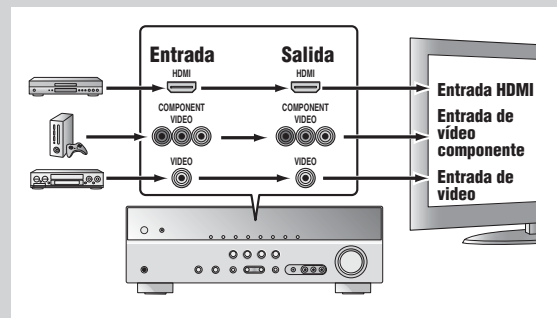

Si su TV tiene múltiples entradas, conéctelas en el orden de prioridad siguiente (A a C).

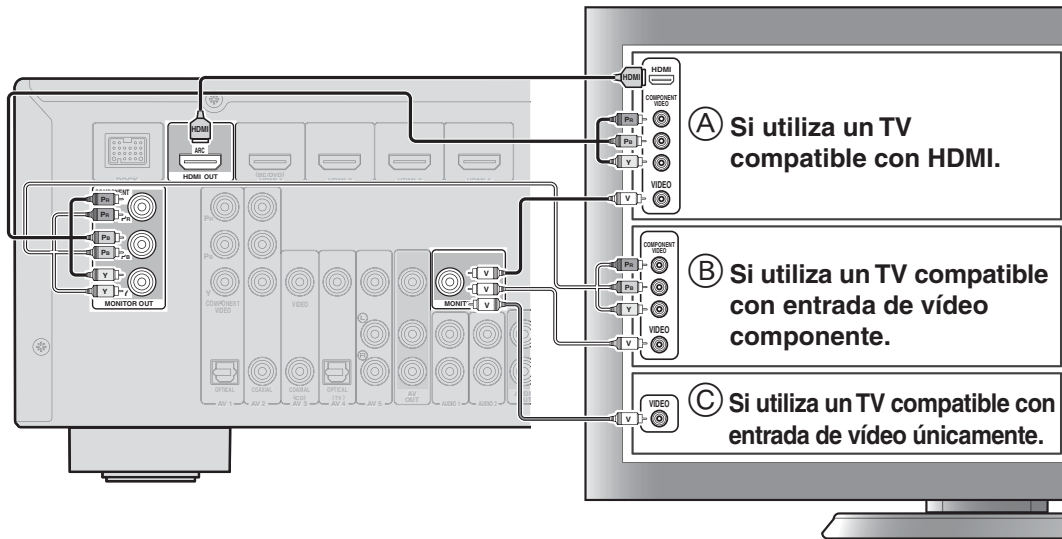

### Escucha del audio de TV

Para reproducir audio de TV en esta unidad, conecte la salida de audio del TV a esta unidad.

Conecte los terminales de entrada siguientes, haciéndolos coincidir con los terminales de salida de su TV. Cuando vea la TV, seleccione la fuente de entrada correspondiente en esta unidad.

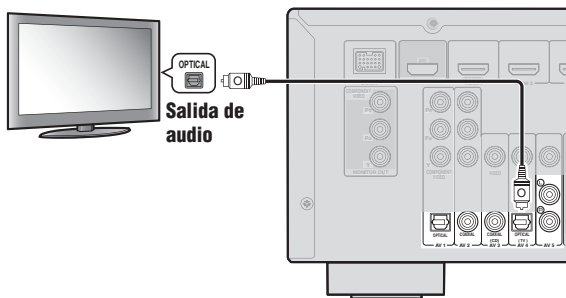

Si utiliza un TV compatible con HDMI y que admita las funciones Audio Return Channel y/o las funciones de Control de HDMI (ej. Panasonic VIERA Link), podrá disfrutar del sonido de TV en esta unidad, como se indica a continuación:

#### Si utiliza un TV compatible con las funciones Audio Return Channel y las funciones de Control de HDMI

La salida de audio / vídeo desde la unidad al TV y la salida de audio del TV a la unidad son posibles mediante un único cable HDMI. La fuente de entrada cambia automáticamente para regular las operaciones realizadas en el TV, lo que facilita el uso del control de sonido del TV.

Para obtener información sobre las conexiones y los ajustes, consulte "Entrada de cable HDMI único a audio de TV mediante la función Audio Return Channel" en el Manual de Instrucciones.

#### Si utiliza un TV compatible con las funciones de Control de HDMI

Si las funciones de Control de HDMI están activadas en la unidad, la fuente de entrada puede cambiar automáticamente para regular las operaciones efectuadas en el TV.

Para obtener información sobre las conexiones y los ajustes, consulte "Cambio de la fuente de entrada en esta unidad de forma automática cuando se escucha audio de TV" en el Manual de Instrucciones.

Salida de audio del TV	Terminal de entrada de esta unidad
Salida digital óptica	AV1 o AV4
Salida digital coaxial	AV2 o AV3
Salida analógica	AV5, AUDIO1, AUDIO2 o V-AUX
HDMI Audio Return Channel (Se describe en la columna derecha)	HDMI OUT

\* Si realiza la conexión a AV4, podrá reproducir audio de TV simplemente pulsando la tecla "TV" en "SCENE".

### 3

## Conecte un dispositivo de reproducción, como grabadoras y reproductores BD/DVD

Si su dispositivo de reproducción tiene múltiples salidas de audio/vídeo, conéctelas en el orden de prioridad siguiente (A a D) para disfrutar de sonidos e imágenes de mayor calidad.

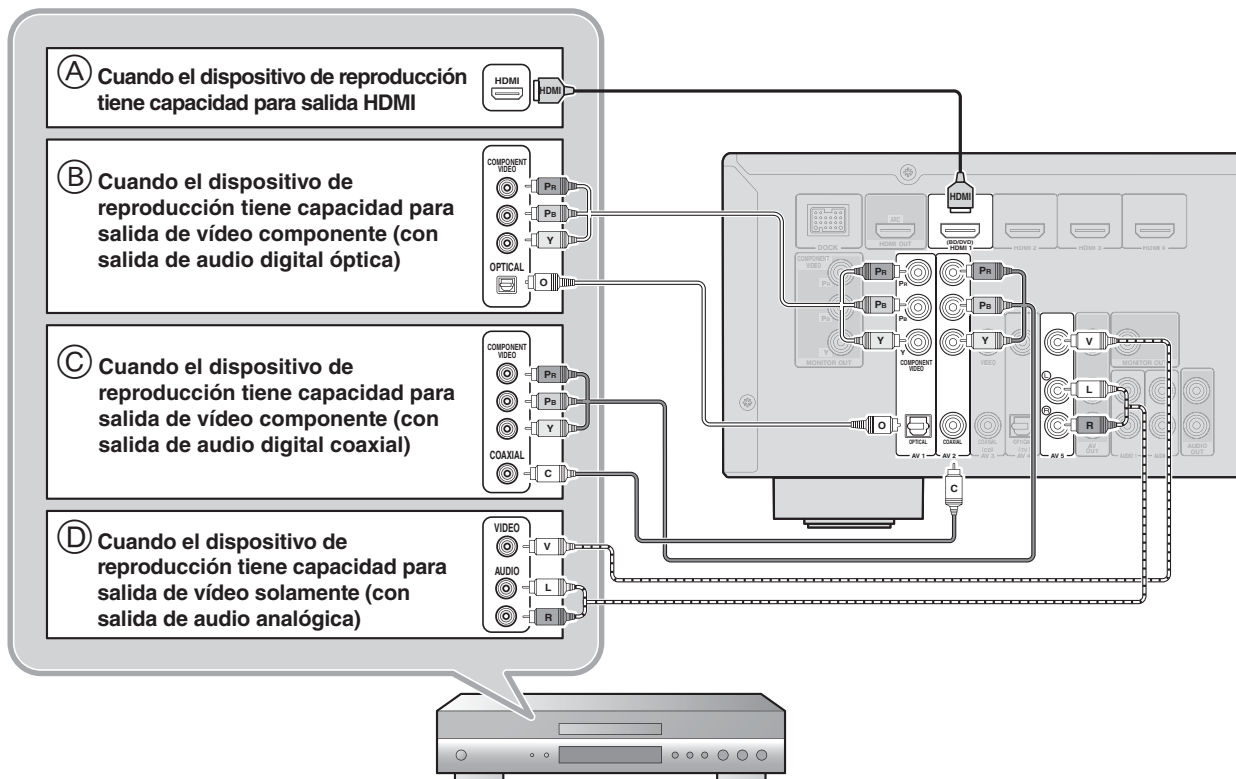

- Durante la reproducción seleccione la fuente de entrada correspondiente a la que está conectado el terminal.
- La conexión a HDMI1 le permite seleccionar la entrada HDMI simplemente pulsando la tecla "BD/DVD" en "SCENE".
- La conexión a AV3 le permite seleccionar la entrada AV3 con solo pulsar "CD" en la tecla "SCENE".
- Si fuera necesario, puede conectar componentes que no se pueden conectar usando los métodos anteriores, tales como dispositivos que envían señales de vídeo a través de terminales de salida de vídeo componente y de audio a través de terminales de salida analógica. Para conocer más detalles, consulte el Manual de Instrucciones.

### 4

## Ajuste el VOLTAGE SELECTOR y conecte el cable de alimentación de CA (modelos de Asia y General)

Conecte el cable de alimentación de CA (otros modelos)

**(Sólo modelos de Asia y General)**

Seleccione la posición de conmutación según su tensión local utilizando un destornillador de punta plana.

**(Modelo General)**

Las tensiones son 110-120/220-240 V CA, 50/60 Hz.

**(Modelo para Asia)**

Las tensiones son 220-240 V CA, 50/60 Hz.

### Precaución

El VOLTAGE SELECTOR del panel posterior de esta unidad se debe ajustar para la tensión de la red eléctrica local **ANTES** de conectar el cable de alimentación a la toma de CA. Un ajuste incorrecto del VOLTAGE SELECTOR puede ser la causa de que esta unidad se convierta en un posible peligro de incendio.

### VOLTAGE SELECTOR

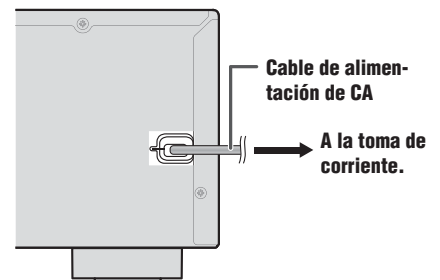
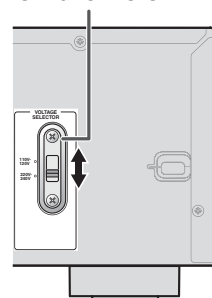

Cuando haya finalizado la conexión, ajuste el estado, los tamaños y el balance de volumen de los altavoces para lograr un campo sonoro óptimo. Esta unidad cuenta con una función YPAO (Yamaha Parametric room Acoustic Optimizer) que ajusta automáticamente el balance de los altavoces mediante un procedimiento sencillo.

Al utilizar YPAO, se emite un tono de prueba a través de los altavoces durante tres minutos aproximadamente mientras se realiza la medición acústica. Cuando utilice YPAO, tenga en cuenta lo siguiente.

- El tono de prueba se emite a alto volumen. Absténgase de utilizar esta función por la noche para evitar posibles molestias a los vecinos.
- Procure que el tono de prueba no asuste a los niños pequeños.

**1** Antes de utilizar YPAO, realice las siguientes comprobaciones.

#### Esta unidad

- Los auriculares están desconectados.

#### Subwoofer

- Está encendido.
- La función de apagado automático (si existe) está desactivada.
- El volumen está ajustado aproximadamente a la mitad, y la frecuencia de cruce (si existe) está ajustada al máximo.

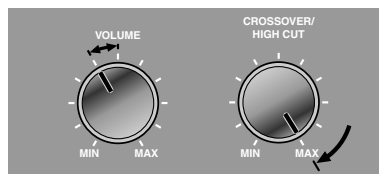

Ejemplos de subwoofer

**2** Coloque el micrófono YPAO suministrado a la altura del oído en la posición de escucha.

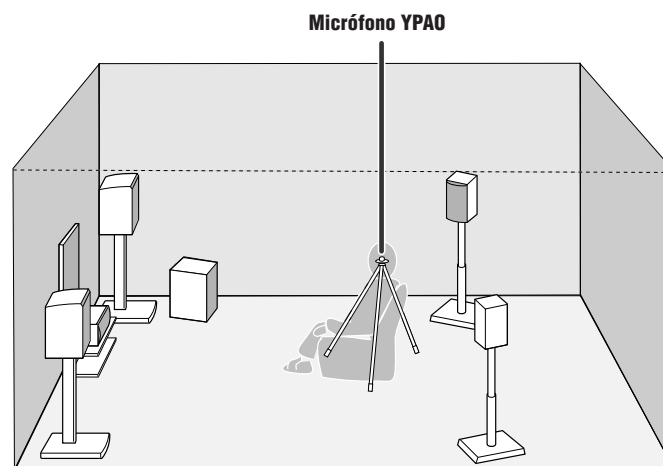

Cuando vaya a colocar el micrófono, le recomendamos que utilice instrumentos que le permitan ajustar la altura (como un trípode) como un pie de micrófono. Si utiliza un trípode, sírvase de los tornillos del trípode para fijar el micrófono en su sitio.

**3** Pulse **RECEIVER** en el mando a distancia para encender esta unidad.

Continúa en la  
página siguiente

**4** Conecte el micrófono YPAO al terminal YPAO MIC del panel delantero.

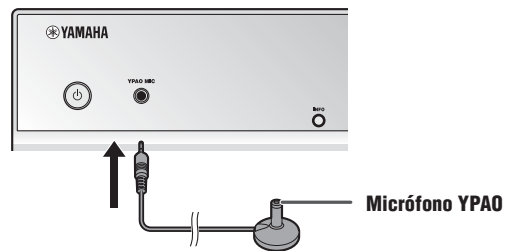

"MIC ON. YPAO START" aparece en el visor del panel delantero, y luego cambia para mostrar lo siguiente.



Con esto finalizan los preparativos. Para obtener unos resultados más precisos, tenga en cuenta lo siguiente al realizar la medición.

- La medición durará tres minutos aproximadamente. Procure que la sala esté lo más silenciosa posible durante la medición.
- Durante la medición, espere en un rincón de la sala de escucha, o abandónela, para no actuar como obstáculo entre los altavoces y el micrófono YPAO.

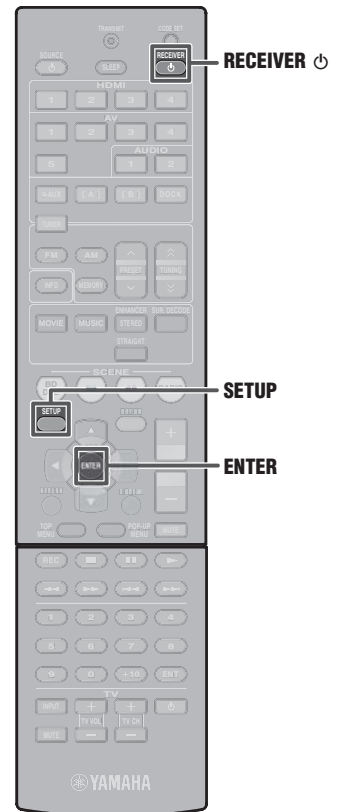

**5** Pulse **SETUP** en el mando a distancia para iniciar la medición.



Cuando la medición finaliza sin problemas, aparece la siguiente visualización.



**Nota**

Cuando se produce un problema, aparece un mensaje de error o de advertencia durante la medición o al final de ésta. Consulte "Configuración automática de los parámetros de los altavoces (YPAO)" en el Manual de instrucciones para resolver el problema, y vuelva a realizar YPAO.

**6** Pulse **ENTER** en el mando a distancia para aplicar los resultados de la medición.



**7** Retire el micrófono YPAO.

YPAO finaliza automáticamente cuando se retira el micrófono YPAO.

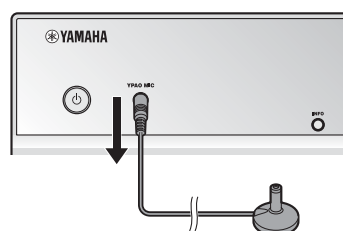

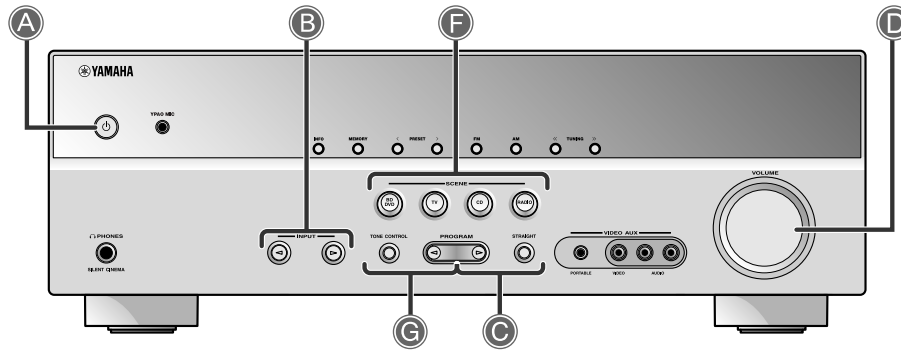

## A Cambia esta unidad entre encendido y modo de espera

Cada vez que pulsa esta tecla, esta unidad cambia entre encendido y modo de espera.

## B Seleccione una fuente de entrada para escucharla

El nombre de la fuente de entrada seleccionada aparece en el visor del panel delantero.



## C Seleccione programas de campo sonoro y decodificadores de sonido

Panel delantero	Mando a distancia	Descripción
		Selecciona programas de campo sonoro optimizados para ver películas, obras de teatro y deportes.
		Selecciona programas de campo sonoro optimizados para percibir los matices de la música.
		Selecciona ajustes para reproducción estéreo o modos de mejora (enhancers) para audio comprimido.
		Selecciona decodificadores surround, tales como Dolby Pro Logic II.
		Cambia al modo de decodificación directa para obtener una reproducción de audio / vídeo de gran fidelidad.

## D Ajusta el nivel de sonido

El nivel de volumen actual aparece en el visor del panel delantero.



## E Silencia el sonido

El indicador parpadea mientras el sonido está silenciado.

## F Cambia entre ajustes de entrada

El usuario puede cambiar las fuentes de entrada y los programas de campo sonoro con una sola tecla.

SCENE	Entrada	Programa de campo sonoro
BD/DVD	HDMI 1	STRAIGHT
TV	AV4	STRAIGHT
CD	AV3	STRAIGHT
RADIO	TUNER	5ch Enhancer

- Si pulsa y mantiene pulsada esta tecla, podrá almacenar fuentes de entrada/ programas de campo sonoro.
- Pulse esta tecla cuando la unidad esté en modo de espera para encenderla.

## G Ajuste del sonido de alta/baja frecuencia (control de tono)

**1** Pulse **TONE CONTROL** para seleccionar "Treble" o "Bass."



**2** Pulse **PROGRAM** < / > para incrementar el ajuste.

- Puede ajustar el control de tono de los altavoces y los auriculares por separado. Conecte los auriculares cuando ajuste el control de tono de estos.
- Si ajusta el balance de tono en un valor extremo, es posible que los sonidos no se adapten a los de los demás canales.

