

RX-V371

Snabbreferensguide

Tillbehör

Följande tillbehör medföljer denna produkt.

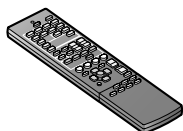

Fjärrkontroll

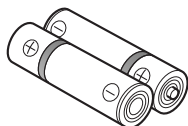

Batterier (2) (AAA, R03, UM-4)

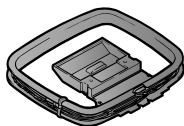

AM-ramantenn



FM-inomhusantenn

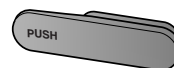

VIDEO AUX-ingångsskydd



YPAO-mikrofon

Förberedelse av fjärrkontrollen

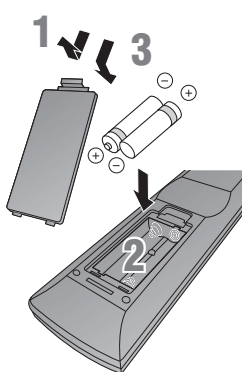
1

Ta bort locket till batterifacket.

2

Sätt i de två medföljande AAA-batterierna i batterifacket enligt polmarkeringarna.

3

Sätt på locket till batterifacket igen.

Artiklar som behövs för anslutning

Högtalare



Ex.

Framhögtalare



Ex.

Mitthögtalare



Ex.

Surroundhögtalare



Ex.

Aktiv subwoofer

- Använd högtalare med en impedans på minst 6 Ω.
- Om du använder en CRT-TV, rekommenderar vi att du använder magnetiskt avskärmade högtalare.
- Förbered åtminstone två högtalare (för fram). Andra högtalare har följande prioritet:
 - 1 Två surroundhögtalare
 - 2 En mitthögtalare

Externa komponenter



TV



 Uppspelningsenhet som t.ex.
BD- (Blu-ray Disc)/DVD-spelare

Kabel

- Kablar för anslutning av externa komponenter (kan skilja sig åt beroende på vilka komponenter som ska anslutas)
- Högtalarkablar (hur många kablar som behövs beror på hur många högtalare som ska anslutas)
- Ljudstiftkabel (för subwoofer)

Anslut och installera enligt följande första gången du använder receptorn.

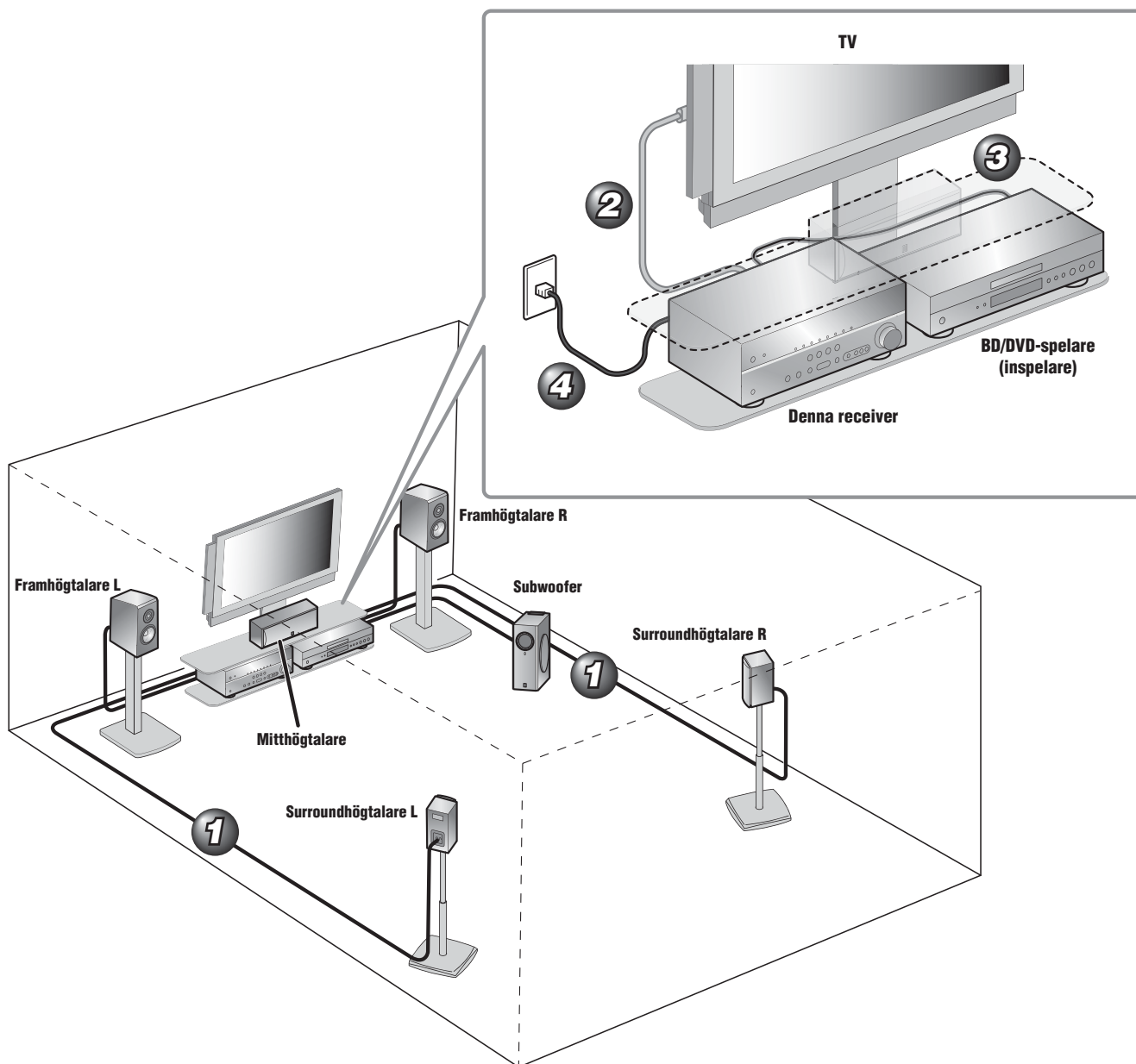
Se förklaringarna nedan gällande anslutningarna som ska göras i ordningsföljd.



- 1 Anslut högtalarna
- 2 Anslut en TV
- 3 Anslut en uppspelningsenhet som t.ex. BD/DVD-spelare och -inspelare
- 4 Anslut nätkabeln och slå på strömmen

När anslutningarna och installationen är klara, genomför en automatisk inställning av högtalarparametrarna 5.

1 Anslut högtalarna

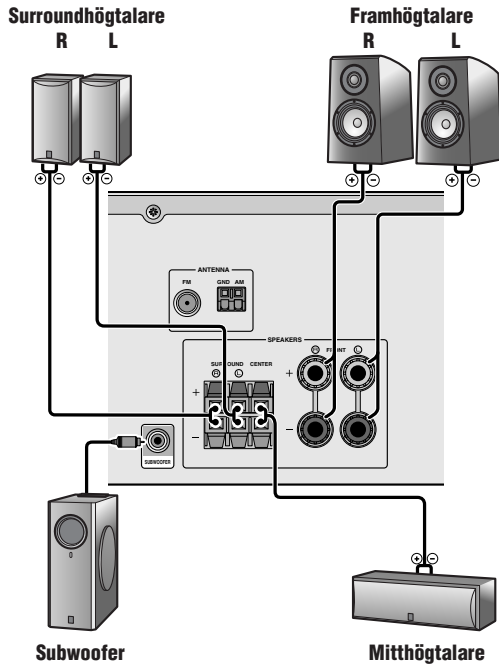

Observera:

- Dra ut receivers nätkabel från vägguttaget innan du börjar ansluta högtalarna.
- Normalt består högtalarkablar av två parallella isolerade kablar. Den ena kabeln har en annan färg, eller har en linje som går längs med kabeln, för att ange annan polaritet. För in kabeln med annan färg (eller linje) i "+" (positiv, röd) kontakten på receivern och högtalarna, och den andra kabeln i "-" (minus, svart) kontakten.
- Var noga med att högtalarkabelns kärna inte vidrör någonting eller kommer i kontakt med metall delar på receivern. Det kan skada receivern eller högtalarna. Om högtalarkablarna kortsluts, visas "CHECK SP WIRES!" på frontpanelens display när receivern slås på.

Anslutning av framhögtalare

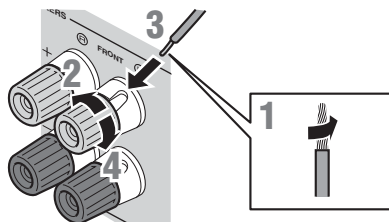

- 1 Skala bort cirka 10 mm av isoleringen från ändarna av högtalarkablarna, och tvinna noggrant ihop de blottade trådarna i kablarna så att de inte orsakar kortslutning.
- 2 Skruva upp högtalarkontakterna.
- 3 För in den blottade tråden på högtalarkabeln i öppningen på sidan av kontakten.
- 4 Dra åt kontakten.

Anslutning av mitthögtalare / surroundhögtalare

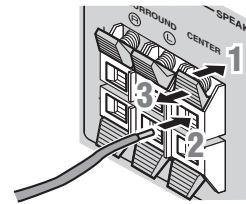

- 1 Tryck ner fliken på högtalarkontakten.
- 2 För in högtalarkabelns ände i kontakten.
- 3 Lyft upp fliken för att låsa fast högtalarkabeln.

Anslutning av subwoofern

- 1 Gör en anslutning mellan subwoofers ingångsjack och SUBWOOFER-jacket på receivern med ljudstiftkabel.

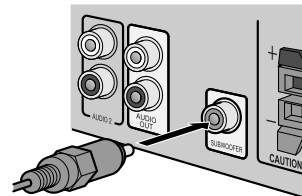

- 2 Ställ in subwoofervolymen enligt följande.

Volym: Ställ in på ungefär mittläget (eller något mindre än hälften). Övergångsfrekvens (om sådan finns): Ställ in på maximalt läge.

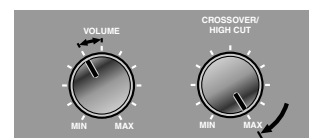

Subwoofere exempel

2 Anslut en TV

Videoinmatning till receptorn matas ut till en TV genom att använda utgångsjack av samma typ.

När du har gjort anslutningar genom att använda olika typer av video, t.ex. HDMI och komponentvideo, gör då samma anslutning med TV:n. När du ska titta på någonting, måste du ändra ingångskällan på TV:n så att den motsvarar uppspelningsenheten.

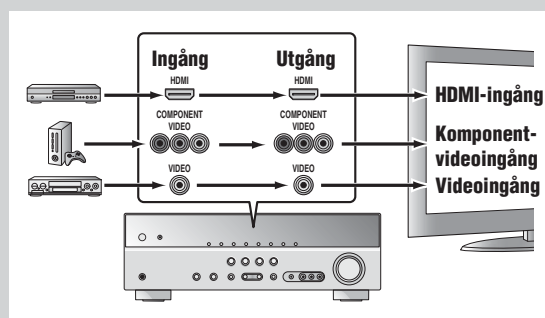

Om det finns flera ingångar på TV:n, gör anslutningar med följande prioritet (A till C).

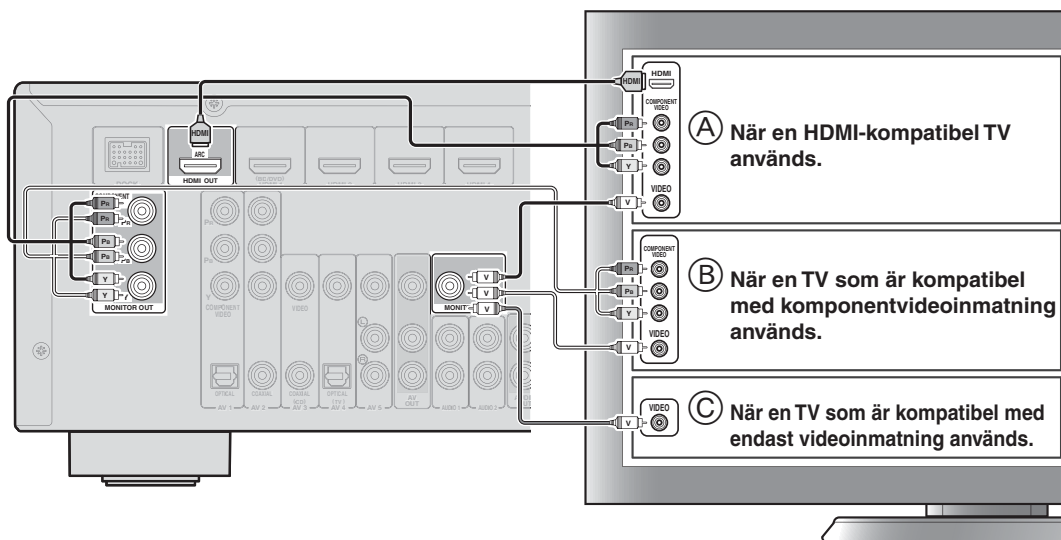

Återgivning av TV-ljud

För återgivning av TV-ljudet genom receptorn, anslut TV:ns ljudutgång till receptorn.

Gör anslutning mellan nedanstående ingångsjack på receptorn och motsvarande utgångsjack för ljudet på TV:n. När du tittar på TV, välj lämplig ingångskälla på receptorn.

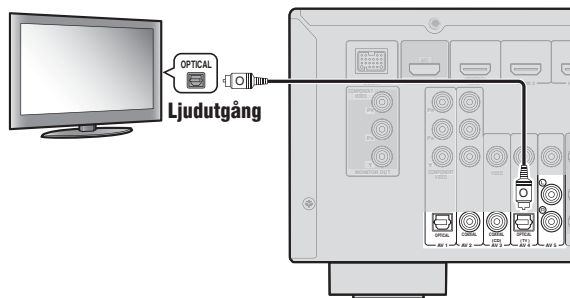

Ljudutgång från TV	Ingångsjack på receptorn
Optisk digital utgång	AV1 eller AV4
Koaxial digital utgång	AV2 eller AV3
Analog utgång	AV5, AUDIO1, AUDIO2 eller V-AUX
HDMI Audio Return Channel (Beskrivs i högra kolumnen)	HDMI OUT

* Anslutning till AV4 gör att du kan lyssna till TV-ljudet genom att bara trycka på "TV" under "SCENE"-knappen.

Vid användning av en HDMI-kompatibel TV som stöder Audio Return Channel-funktionen och/eller HDMI-kontrollfunktioner (t.ex. Panasonic VIERA Link), kan TV-ljudet återges på receptorn enligt följande:

Vid användning av en TV som stöder Audio Return Channel-funktioner och HDMI-kontrollfunktioner

Ljud/videoanmatningen från receptorn till TV:n och ljudutmatning från TV:n till receptorn kan ske genom användning av en enda HDMI-kabel.

Ingångskällan växlas automatiskt så att den motsvarar de operationer som görs på TV:n, och på så vis blir det lättare att kontrollera TV-ljudet.

Angående anslutningar och inställningar hänvisar vi till "En enda HDMI-kabelingång till TV-ljud med Audio Return Channel-funktion" i bruksanvisningen.

Vid användning av en TV som stöder HDMI-kontrollfunktioner

När HDMI-kontrollfunktionerna är aktiverade på receptorn kan ingångskällan växlas automatiskt så att den motsvarar de operationer som görs på TV:n.

Angående anslutningar och inställningar hänvisar vi till "Automatisk växling av ingångskällan på receptorn när man lyssnar på TV-ljudet" i bruksanvisningen.

3 Anslut en uppspelningsenhet som t.ex. BD/DVD-spelare och -inspelare

Om uppspelningsenheten har flera ljud/videoingångar, gör anslutningar med följande prioritet (A till D) för att få bättre ljud och bild.

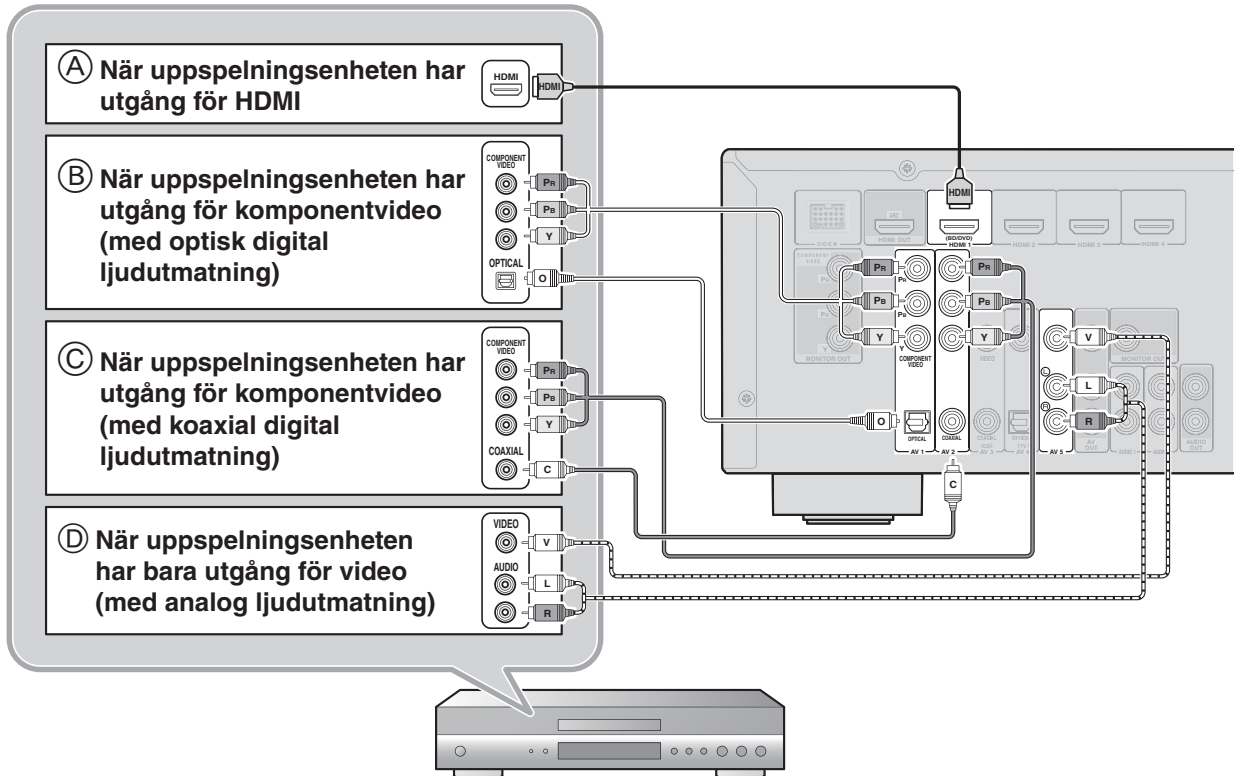

- Vid uppspelning, välj den ingångskälla som motsvarar det jack till vilket anslutning gjorts.
- Anslutning till HDMI1 gör att du kan välja HDMI-ingången genom att bara trycka på "BD/DVD" under "SCENE"-knappen.
- Anslutning till AV3 gör att du kan välja AV3-ingången genom att bara trycka på "CD" under "SCENE"-knappen.
- Vid behov går det att ansluta komponenter som inte kan anslutas med ovanstående metod, till exempel komponenter som matar ut video från utgångsjacken för komponentvideo och ljud från de analoga utgångsjacken. Vi hänvisar till bruksanvisningen för mer information.

4 Anslut nätkabeln och slå på strömmen

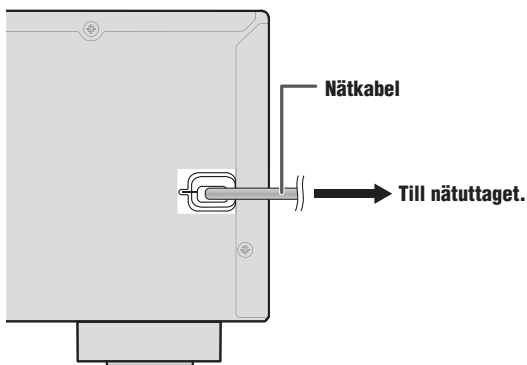

Se till att rikta fjärrkontrollen direkt mot fjärrkontrollsensorn på receivern vid manövrering.

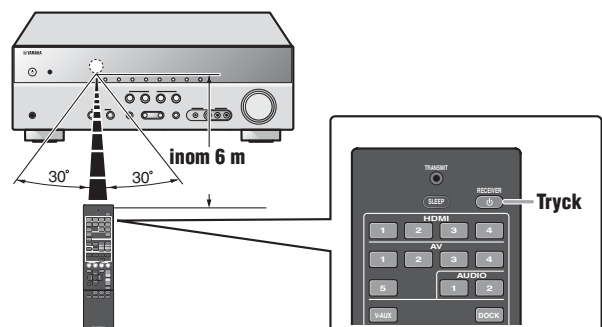

5 Ställa in högtalarparametrarna automatiskt (YPAO)

När alla anslutningar är slutförda, gör då inställningar för högtalarnas status, storlek och volymbalans för att erhålla ett optimalt ljudfält. Receivern är utrustad med en YPAO-funktion (Yamaha Parametric room Acoustic Optimizer) för automatisk justering av högtalarbalansen genom en enkel procedur.

När du använder YPAO, utmatas en testton från högtalarna i ungefär tre minuter och en akustisk mätning utförs. När du använder YPAO, var uppmärksam på följande.

- Testtonen matas ut på hög volym. Undvik att använda denna funktion sent på kvällen då det kan vara störande för andra i närheten.
- Tänk på att små barn kan bli skrämde av testtonen.

1 Kontrollera följande innan YPAO används.

Denna receiver

- Hörlurarna är urkopplade.

Subwoofer

- Strömmen är påslagen.
- Funktionen för automatiskt viloläge (om sådan finns) är avstängd.
- Volymen är inställd på ungefär mittläget, och övergångsfrekvensen (om sådan finns) inställd på maximalt läge.

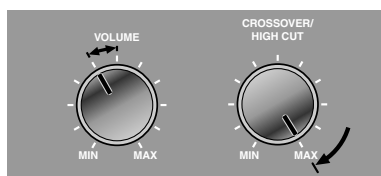

Subwoofere exempel

2 Placera den medföljande YPAO-mikrofonen i öronhöjd på lyssningsplatsen.

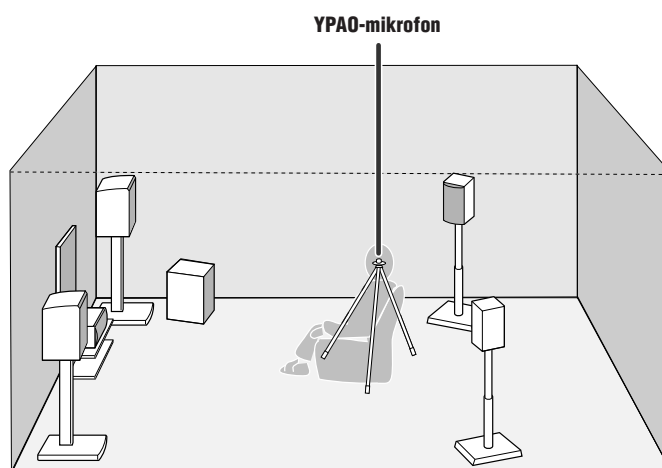

När mikrofonen riktas in, rekommenderar vi att du använder utrustning som medger justering av höjden (som t.ex. ett stativ) som ett mikrofonställ. Om du använder ett stativ, använd då stativskruvarna för att skruva fast mikrofonen.

3 Tryck på **RECEIVER** på fjärrkontrollen för att slå på receivern.

Fortsätter på
nästa sida

4 Anslut YPAO-mikrofonen till YPAO MIC-uttaget på frontpanelen.

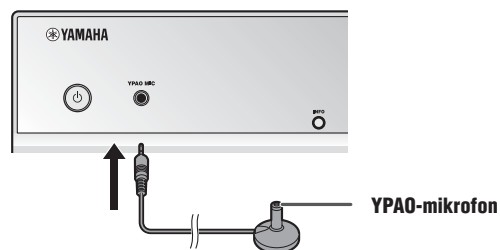

"MIC ON. YPAO START" visas på frontpanelens display, och ändras sedan till att visa följande.



Med detta är förberedelserna klara. Om du önskar uppnå mer exakta resultat, var uppmärksam på följande vid mätning.

- Mätningen tar uppskattningsvis tre minuter. Det ska vara så tyst som möjligt i rummet under mätningen.
- Vänta i ett hörn av lyssningsrummet under mätningen eller gå ut ur rummet, för att undvika att utgöra ett hinder mellan högtalarna och YPAO-mikrofonen.

5 Tryck på **SETUP** på fjärrkontrollen för att starta mätningen.



Följande visas om mätningen slutförs utan några problem.



Anmärkning

Om ett problem uppstår, visas ett felmeddelande eller ett varningsmeddelande antingen under eller efter mätningen. Se "Ställa in högtalarparametrarna automatiskt (YPAO)" i bruksanvisningen för hjälp om hur du ska lösa problemet, och utför YPAO igen.

6 Tryck på **ENTER** på fjärrkontrollen för att verkställa resultaten av mätningen.



7 Koppla bort YPAO-mikrofonen.

YPAO avslutas automatiskt när YPAO-mikrofonen kopplas bort.

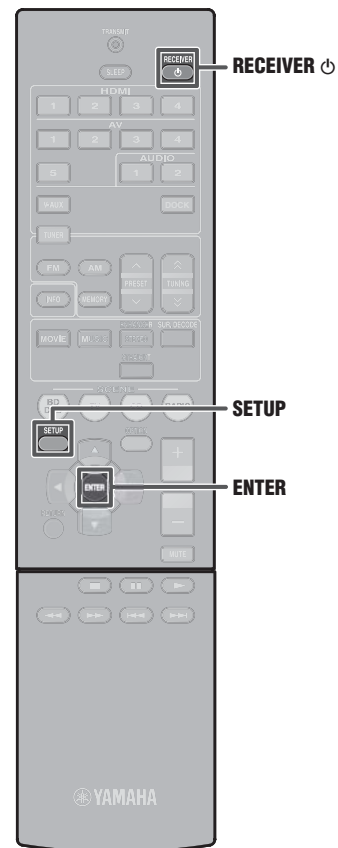
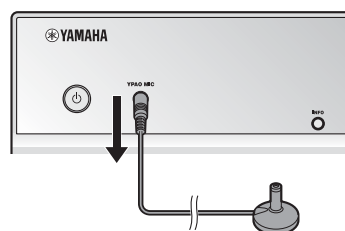

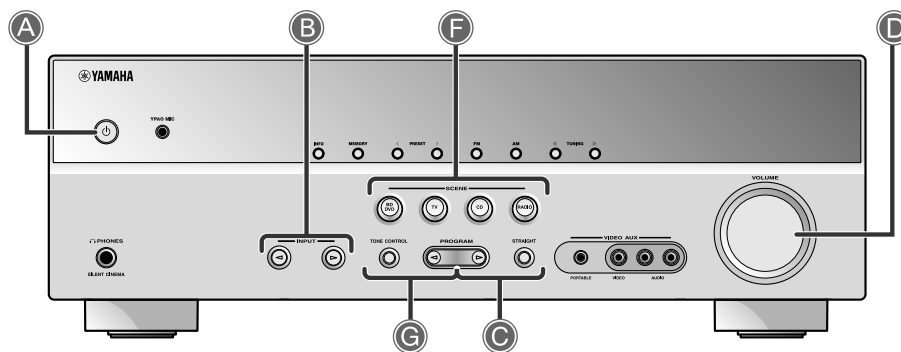

A Växlar receivern mellan påslaget läge och beredskapsläge

Receivern växlar mellan påslaget läge och beredskapsläget varje gång du trycker på denna knapp.

B Välj önskad ingångskälla

Namnet på den valda ingångskällan visas på frontpanelens display.



C Välj ljudfältprogram och ljuddekodrar

Frontpanel	Fjärrkontroll	Beskrivning
PROGRAM	MOVIE	För val av ljudfältprogram som passar när man ska titta på filmer, drama och sport.
	MUSIC	För val av ljudfältprogram som är optimerade för musiklyssnande.
	ENHANCER STEREO	För val av inställningar för stereouppspelning eller för förbättrad återgivning av komprimerat ljud.
	SUR. DECODE	För val av surrounddekoader, t.ex. Dolby Pro Logic II.
STRAIGHT	STRAIGHT	Växlar till läge för rak avkodning för naturtrogen återgivning av ljud/video.

D Justerar volymnivån

Aktuell volymnivå visas på frontpanelens display.



E Dämpar ljudet

Indikatorn blinkar medan ljudet är dämpat.

F Växlar mellan ingångsinställningar

Du kan växla ingångskällor och ljudfältprogram med en enda knapp.

SCENE	Ingång	Ljudfältprogram
BD/DVD	HDMI 1	STRAIGHT
TV	AV4	STRAIGHT
CD	AV3	STRAIGHT
RADIO	TUNER	5ch Enhancer

- Genom att hålla denna knapp nedtryckt kan du lagra ingångskällor/ljudfältprogram.
- Tryck på denna knapp när receivern är i beredskapsläge för att slå på receivern.

G Justering av hög-/lågfrekvent ljud (Tonkontroll)

1 Tryck på **TONE CONTROL** för att välja "Treble" eller "Bass."



2 Tryck på **PROGRAM** < / > för att ändra inställningen.

- Tonkontrollen för högtalare och hörlurar kan ställas in separat. Anslut hörlurarna vid justering av tonkontrollen för hörlurarna.
- Om du ställer in en extrem tonbalans, kan det hända att ljudet inte passar mot det för andra kanaler.

